

# LES ARCHIVES DE WILHEM



MEDIAENTITY

PHYSICS

Salut toi,

C'est sympa de m'avoir contacté.

Alors comme ça, tu penses pouvoir m'aider ?



Ça veut dire que tu es déjà un peu au courant de ce qui se trame, et que tu as lu la bande-dessinée. Mais est-ce que tu as vraiment l'étoffe d'un lanceur d'alerte ?

Quelqu'un qui peut agir pour moi dans le monde réel, ça m'intéresse toujours. Les mutations commencent à montrer leur vrai visage et il va falloir rester sur le qui vive pour se rappeler de qui on est.

De mon côté, il vaut mieux que je reste discret. Mais ça ne m'empêche pas de garder les oreilles grandes ouvertes. Tu l'auras compris, je suis accro à l'info, et je garde tout ce que je trouve.

Comme ta bobine m'est sympathique, je te confie mes précieuses archives. Elles contiennent tout ce que j'accumule depuis toujours sur MediaEntity et les mutations. Comme toi, je cherche des réponses. Et si t'es d'attaque, on va les trouver ensemble.

Pour résoudre mes énigmes, tu devras te replonger dans les images de la BD, y trouver des indices, et apprendre deux trois petits trucs au passage : décrypter des messages, crocheter des serrures, envoyer des pigeons voyageurs et même sortir le nez de ton écran.

En attendant, je te suggère de t'installer confortablement devant un véritable ordinateur. Certaines missions peuvent être remplies depuis une tablette ou un téléphone, mais il te faudra parfois effectuer des manipulations un peu plus complexes.

Bonne chance,

Wilhem

$\frac{0}{\pi} - CH_3$   
 $CH_3 - CH - CH_3$   
 $CH_3 - CH - CH_3$   
 $CH_3 - CH_3$   
 $\times 2 =$   
 $B = 2096,018$

# COMMENT JOUER ?

Les archives de Wilhem est un jeu de mots de passe.

Pour plus de confort,  
 télécharge ce PDF  
sur ton appareil.

Tu peux l'ouvrir avec  
Acrobat Reader (disponible  
sur Mac/Windows/Linux/IOS/Android)



## OBJECTIF 8 LA JOURNÉE D'ÉRIC

\*\*\*

On m'a contacté tout à l'heure. Une journaliste qui se prend pour une détective. Elle veut faire un papier sur la journée du trader, heure par heure. On commence à en savoir pas mal sur le sujet toi et moi. Si ça te branche, on lui fait un petit récap pour qu'elle puisse écrire son torchon. Elle nous sera redevable.

NÉCESSITE :

**STÉGANOGRAPHIE**

**LECTURE DES ÉPISODES #01 #03 #14**

**OBJECTIFS 3 & 4**

Niveau de  
difficulté \*\*\*  
\*\*\*  
\*\*\*

Instructions  
de Wilhem

L'objectif peut  
nécessiter une  
compétence en  
cryptographie,  
une enquête dans  
un épisode de la  
BD, ou d'avoir  
déjà rempli un  
autre objectif.

ATTENTION:

Sauf indication contraire,  
tous les mots de passe  
s'écrivent en MAJUSCULES.

! Lorsque tu as trouvé un  
mot de passe ou un indice,  
tu peux le sauvegarder à la  
page **SOMMAIRE DES OBJECTIFS**  
et y revenir plus tard.

Si tu as des difficultés pour  
résoudre certaines énigmes,  
tu peux toujours demander de  
l'aide à tes petits camarades  
sur la page facebook.  
À tes risques et périls!



# SOMMAIRE DES OBJECTIFS

page 1/3

Inscris ici les mots de passe et indices que tu trouves. Tu peux aussi t'en servir de pense-bête. N'oublie pas d'enregistrer ton fichier après chaque modification si nécessaire.

OBJECTIF 1 \*\*\*

OBJECTIF 2 \*\*\*

OBJECTIF 3 \*\*\*

OBJECTIF 4 \*\*\*

OBJECTIF 5 \*\*\*

OBJECTIF 6 \*\*\*

OBJECTIF 7 \*\*\*

OBJECTIF 8 \*\*\*

OBJECTIF 9 \*\*\*

OBJECTIF 10 \*\*\*

# SOMMAIRE DES OBJECTIFS

page 2/3

OBJECTIF 11 \*\*\*

OBJECTIF 12 \*\*\*

OBJECTIF 13 \*\*\*

OBJECTIF 14 \*\*\*

OBJECTIF 15 \*\*\*

OBJECTIF 16 \*\*\*

OBJECTIF 17 \*\*\*

OBJECTIF 18 \*\*\*

OBJECTIF 19 \*\*\*

OBJECTIF 20 \*\*\*

# SOMMAIRE DES OBJECTIFS

page 3/3

OBJECTIF 21 \*\*\*

OBJECTIF 22 \*\*\*

OBJECTIF 23 \*\*\*

OBJECTIF 24 \*\*\*

OBJECTIF 25 \*\*\*

OBJECTIF 26 \*\*\*

OBJECTIF 27 \*\*\*

OBJECTIF 28 \*\*\*

OBJECTIF 29 \*\*\*

OBJECTIF 30 \*\*\*

OBJECTIF 31 \*\*\*



CONSULTER  
LE TÉLÉPHONE  
D'HENRI



## OBJECTIF 1 TÉLÉPHONE D'HENRI

\*\*\*

Henri le journaliste est tellement dépassé par la technologie qu'il n'a pas configuré de code PIN à son téléphone ! Ça ne devrait pas être difficile pour toi de fouiller dans ses SMS.



## OBJECTIF 2 TÉLÉPHONE D'ÉRIC

\*\*\*

Devine ce qu'Éric a perdu pendant sa fuite... Son joujou adoré ! Évidemment, je n'allais pas laisser passer une occasion pareille. Mais ça ne va pas être évident de le déverrouiller. Il est protégé par un code PIN. Heureusement, une faille sur l'écran d'accueil va te permettre de trouver ces précieux numéros.

**NÉCESSITE : STÉGANOGRAPHIE**



DÉVEROUILLER  
LE TÉLÉPHONE  
D'ÉRIC

# MEDIAENTITY R&D

## MUTATION TRACKER



ENTITY: ERIC MAGONI  
n° 00062399

Rapport mutation tracker

**! conflit time code**

> 15:43:08 cam5/hotelallegro-ladefense  
> 15:43:08 mediaentity/#00062399-00062399

Probabilité mutation : 85 %



ACTIVER LA  
RECONNAISSANCE  
FACIALE D'ERIC



OBJECTIF 3  
RECONNAISSANCE  
FACIALE

\*\*\*

Il y a un autre truc que j'aimerais bien savoir, c'est ce qu'il faisait le Magoni pendant qu'il n'était pas au bureau...

Coup de bol, le réseau de vidéo-surveillance de la ville utilise un algorithme de reconnaissance faciale. Tu m'aides à l'activer pour traquer Éric ?

NÉCESSITE : OBJECTIF 2

SCGTALK



Eric Magoni

Tu lui a rien di jespère

15:42:02



Joël Faure

Il est trop occupé

15:42:16



Eric Magoni

Déconne pas hein

15:42:27

ACCÉDER AU  
LOG DE CHAT



OBJECTIF 4  
LOG DE CHAT

\*\*\*

Ce qu'il s'est passé pendant la mutation d'Éric, ça reste un peu confus pour moi. À quel moment l'entité de Magoni s'est mise à déconner ? Il paraît qu'il y a des logs de chat sur le profil MediaEntity d'Éric Magoni entre lui et son meilleur pote de la SCG. Aide-moi à trouver son mot de passe pour y accéder.

NÉCESSITE : LECTURE DE L'ÉPISODE #14





# LA JOURNÉE D'ÉRIC

## AVIS DE RECHERCHE



**ERIC MAGONI**

Individu en fuite responsable de la perte de 5 190 600 000 € de la seconde banque du pays. Si vous l'apercevez, merci de contacter le commissariat le plus proche



Eric Magoni, chef de file à la SEC et responsable technique de l'attaque des Magoni après la confrontation avec un subordonné dans les locaux de la brigade française.



### OBJECTIF 5 LA JOURNÉE D'ÉRIC

\*\*\*

On m'a contacté tout à l'heure. Une journaliste qui se prend pour une détective. Elle veut faire un papier sur la journée du trader, heure par heure. On commence à en savoir pas mal sur le sujet toi et moi. Si ça te branche, on lui fait un petit récap pour qu'elle puisse écrire son torchon. Elle nous sera redevable.

**NÉCESSITE :**  
**LECTURE DES ÉPISODES #01 #03 #14**  
**OBJECTIFS 3 & 4**

**ACCEPTER D'AIDER  
LA JOURNALISTE**

À 20h, le chef de brigade...  
Magoni de la SEC et découvre les...  
perdre accusés de son...  
s'échapper sans...  
s'échapper de son appartement...  
à 21h45.  
Il est conduit à la brigade française...  
et est immédiatement...  
à 22h15.  
23-26 Eric Magoni s'échappe de la brigade française.

### Eric Magoni, le trading comme un jeu vidéo ?

Eric Magoni n'a jamais étudié dans une grande école, ni une université. Il aurait appris le métier de trader avec une formation sur internet et se serait perfectionné en autodidacte sur des logiciels de simulation en ligne. Beaucoup de traders parlent de leur métier comme d'un jeu vidéo, allant même jusqu'à baptiser leur poste de travail, le game-boy. Des recherches neurologiques ont montré que les sécrétions hormonales de plaisir d'un trader au travail se rapprochent de celles des joueurs d'e-sport de haut niveau. Ces deux populations développent aussi le même genre de compétences : concentration, rapidité du clic, multitasking cérébral.



# MEDIAENTITY BOOSTEZ VOTRE ENTITÉ !

**Laissez votre profil répondre aux messages à votre place.**

C'est sur cette fonctionnalité révolutionnaire que s'est bâti le succès de MediaEntity. Lorsque l'entreprise a proposé ce service en 2004, personne n'y avait encore pensé, et l'engouement fut immédiat. En laissant MediaEntity accéder à vos informations personnelles (mails, chats, statuts, historiques ...), vous disposez immédiatement d'une Entité - véritable double virtuel. Votre Entité peut parler en votre nom en respectant votre style d'écriture et vos interactions sociales. Elle se base en temps réel sur votre activité en ligne pour vous imiter à la perfection.

Plus de messages en retard, de demandes d'informations laissées en attente. Votre Entité peut faire office de secrétaire, d'assistante, de manager... ou de remplaçante. Pratique, quand comme aujourd'hui, on passe de plus de temps à gérer ses contacts que sa vie personnelle. Si elle est configurée correctement, la différence entre une Entité et une vraie personne est indécélable. L'Entité de Gus DeLillo, créateur de MediaEntity, est d'ailleurs le premier programme au monde à avoir passé avec succès le test de Turing. Celui-ci a brillamment



# ENTITY MOOD



ENTITY: ALICE MAGONI  
n° 00064088



Recent Logs

New Log

Mood Log 02:15:31 15/09/2008

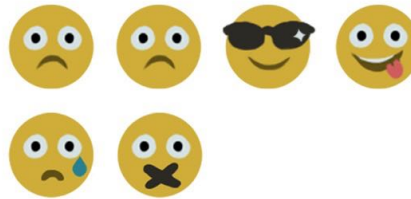

DÉCRYPTER  
LES ÉMOTIONS  
D'ALICE MAGONI



## OBJECTIF 6 LES ÉMOTIONS D'ALICE MAGONI

\*\*\*

L'autre jour, je suis tombé sur cette pub pour Entity Mood :

« Avec Entity Mood, trackez vos émotions toute la journée. Compatible avec tous les bracelets connectés qui mesurent les variables du corps (pouls, tension, glycémie, sommeil, calories...). Entity Mood traduit vos données corporelles en émojis... pour savoir toujours comment vous vous sentez... »

Tu y crois toi ? Les machines comprennent les sentiments maintenant...

En tout cas, on dirait qu'Alice Magoni a besoin qu'on l'aide à y voir plus clair. J'te parie qu'ils doivent faire un peu la gueule, ses smileys !

Décrypte ses émotions pour découvrir le conseil psycho du jour d'Entity Mood.

# Alice Magoni, Journaliste en colère

Elle est une journaliste en colère. Elle a écrit un article sur la politique de la ville. Elle a été insultée et elle ne sait pas comment s'y prendre.

ACTIVER LES  
RÉPONSES  
AUTOMATIQUES  
DE L'ENTITÉ  
D'ALICE MAGONI



## OBJECTIF 7 ENTITÉS AUTOMATIQUES

\*\*\*

Pour Alice en ce moment, c'est pas la joie évidemment. Elle s'est terrée dans son appartement, et elle ne répond à personne.

La journaliste m'a recontacté. On lui a commandé une interview d'Alice Magoni et elle sait pas comment s'y prendre.

Comme à chaque fois, c'est qui qu'on vient chercher pour une exclu ? C'est bibi !

Tu n'es pas sans savoir que la fonction révolutionnaire de MediaEntity, c'est de laisser nos entités répondre à notre place. Il faut juste autoriser la fonction. Alice ne l'a pas fait, mais on peut l'activer à son insu grâce à une petite faille de ma connaissance.

On laisse l'entité d'Alice répondre aux interviews ?

NÉCESSITE : **OBJECTIF 6**



PARCE QUE  
**VOUS**  
N'AVEZ RIEN  
*à cacher*

**MEDIAENTITY**

*recommandé par*

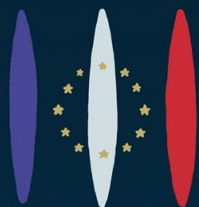

ÉTAT FRANÇAIS



# BioEntity®

La meilleure protection  
pour votre identité,  
c'est vous-même.

• Adhérez •  
au programme génomique  
de MediaEntity et connectez  
votre ADN à votre entité.



**EN SAVOIR PLUS  
SUR BIOENTITY**

BioEntity® est un programme de MEDIAENTITY  
Plus d'informations sur [bioentity.net](http://bioentity.net)



compatible avec MediaEntity

© 2012 MediaEntity. Tous droits réservés. MediaEntity est une marque de MediaEntity.

Avec la reconnaissance faciale,  
vous saurez tout avant de l'aborder.



**Elena Mikhalkova**

27, ans, femme  
Célibataire, sans enfants  
Danseuse à OPERA DE PARIS  
Paris (75)

n° 0283001  
B-12/09/81

722 amis  
1 506 followers  
300 contacts

Ajouter

♥ Affinités : 80%

Cuisine chinoise

Films des années 30

Musique classique

FC Zenit St Petersburg

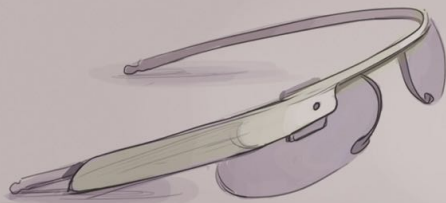

# Æyes

La réalité, augmentée

Wi-Fi / 4G • Reconnaissance faciale • 100 % compatible avec MediaEntity

Maintenant,  
une seule carte suffit.



## OBJECTIF 8 CARTE D'IDENTITÉ BIOMÉTRIQUE

\*\*\*

D'après mes infos, le vote est plié, MediaEntity va devenir le fournisseur officiel d'identité de l'État français. Après le tollé contre la loi précédente sur le puçage de la population avec les nouveaux implants RFID, ils se sont rabattus sur une bonne vieille carte biométrique. Tu veux savoir avant tout le monde ce qu'elle nous réserve ?



Reconnue comme pièce d'identité par l'État  
Sécurité biométrique  
100 % compatible avec MediaEntity



# Dans les coulisses de *MediaEntity*

À l'atterrissage, il me suffit de suivre les autres passagers pour rejoindre la navette qui fait toutes les dix minutes le trajet entre l'aéroport et les locaux de MediaEntity.

Des dizaines d'employés avec des vestes de pluie se pressent dans le bus déjà bondé. Je m'entasse avec eux, coincée entre une jeune femme d'origine indienne qui parle dans une oreillette, et un grand échalas blond à la respiration bruyante, le nez plongé dans son pod. Un sentiment d'effervescence, que partagent des employés absorbés par leur mission.

Nous arrivons en vue de hautes cheminées d'usines. Mon voisin entame la conversation, s'étonnant que je sois la seule à ne pas regarder d'écran. Il fait de la recherche en IA. «MediaEntity développe les projets les plus excitants sur le sujet», s'enthousiasme-t-il de son fort accent irlandais. Après plusieurs années dans la Silicon Valley, il a tout quitté pour rejoindre MediaEntity, quand ce n'était encore qu'une start-up. « Et puis regardez la météo ! Je suis comme à la maison ici ! »

Le mois dernier, la Commission Européenne a déposé un projet de loi sur l'identité numérique. Nos profils MediaEntity, les fameuses Entités, pourraient devenir nos représentantes officielles pour nous authentifier auprès des administrations. En soi, cela aurait déjà des répercussions considérables sur la vie de tous les citoyens européens, obligeant notamment tout un chacun à avoir un profil. Mais ce qui en interroge plus d'un, c'est qu'une question aussi sensible que l'identité soit déléguée par les États à une entreprise privée.

Le décor est celui d'une ancienne zone industrielle du nord de l'Europe. 300.000 m<sup>2</sup> d'usines abandonnées, réhabilitées pour offrir l'espace nécessaire aux 10.000 employés et aux 150.000 serveurs qui font tourner le réseau social. Passé le grand portail en fer forgé toujours ouvert, on est immédiatement frappé par l'anonymat des lieux. Pas de logo, pas d'enseigne. Aucune indication qui pourrait nous laisser entendre que derrière ces murs transitent les données de la moitié de la planète.

De larges allées serpentent entre les bâtiments en briques. Des centaines d'employés vont et viennent. Leur moyenne d'âge ne doit pas dépasser trente ans. Le siège de MediaEntity, ce sont les lambeaux du début du XX<sup>ème</sup> siècle transformés en locaux de haute technologie. La révolution industrielle soluble dans la révolution numérique.

Mais comme je m'en apercevrai tout au long de ma visite, MediaEntity n'est pas à un paradoxe près.

"C'est le hold-up planifié de nos identités qui seront désormais privatisées." prévient Klaus Kirkman, sociologue allemand et spécialiste des questions d'identité numérique. Mais pour les défenseurs de la loi, c'est « le moindre de deux maux ». Car la cyber-criminalité et le vol d'identité sont les grands fléaux du siècle et une menace permanente sur une économie instable : 100 Milliards d'euros de fraude à la carte bancaire cette année dans le monde. 12 000 cas d'usurpation d'identité dont 30% pour l'espionnage industriel.



> La Factory, repaire de MediaEntity. Du haut de ces cheminées, le XIX<sup>ème</sup> siècle abrite la révolution de l'identité numérique.

Les tarifs des assurances à la réputation s'envolent, et des volumes de données personnelles considérables sont lâchés dans la nature, suite aux hacks récurrent de plateformes comportant souvent des millions de comptes. Pour y remédier, l'Australie, la Nouvelle-Zélande, la Turquie et le Canada ont déjà sauté le pas. Désormais, ce sont près de 150 millions d'individus qui sont automatiquement reconnus par toutes les institutions grâce à leur Entité. MediaEntity compte 2 milliards d'inscrits dans le monde et est déjà utilisé par des centaines d'entreprises et d'administrations pour authentifier leurs collaborateurs.

La sécurité y est sans faille. La flexibilité et la simplicité d'utilisation, au cœur du développement. En quelques années à peine, MediaEntity a su donner une réponse à des problématiques qui le rendent aujourd'hui indispensable au fonctionnement de notre société toute entière.

En entrant chez MediaEntity, je voulais connaître à qui nous confions nos vies et notre mémoire. En se plaçant au dessus des états, MediaEntity saura-t-il rester fidèle à sa devise: "Au service de l'humanité"?

société



# GUS DELILLO

## En 3 questions...

Le jeune PDG de MediaEntity cultive le mystère. Nous lui parlons en holocall, à travers les lunettes ÆYES. L'effet est saisissant, comme s'il était assis dans le canapé avec nous.

**Comment avez-vous eu l'idée de MediaEntity ?**

**G.D.** : J'ai toujours eu deux passions. Les jeux et la programmation. Pendant des années, j'ai joué au poker en ligne, jusqu'à ce que je me rende compte que pour gagner, il fallait que je puisse jouer sans jamais m'arrêter. J'ai alors codé la première version de mon Entité, qui jouait à ma place, avec ma personnalité de jeu. Le jeu est comme un langage, une conversation. À partir de là, la transition vers une Entité de chat était naturelle.

**Le parlement européen est en train de débattre une loi visant à donner aux Entités un statut officiel. Comment avez-vous convaincu le gouvernement de vous faire confiance ?**

**G.D.** : Nous nous contentons de tenir notre technologie à la disposition de qui souhaite l'utiliser. Qu'ils soient des individus, des entreprises, des associations, des ONG ou des états. Nous ne faisons aucune différence entre les types d'utilisateurs. Mais dans le cas de la Commission Européenne, c'est le commissaire à la sécurité intérieure qui est venu nous demander d'apporter une réponse globale aux problèmes d'identification des citoyens et de sécurisation des identités.

**Que répondrez-vous à un service gouvernemental qui vous demanderait de lui transmettre des informations personnelles ?**

**G.D.** : Nous avons déjà passé un certain nombre de conventions avec différents états. Lorsque les Entités sont reconnues par la loi, nous tombons sous le coup de la juridiction propre à chaque pays. Et nous devons toutes les respecter. Nos serveurs ont beau être sur le territoire européen, si l'état Australien, Turc ou Canadien demande par voie légale les informations d'un utilisateur, nous sommes contraints de les lui donner. Les conditions varient selon les pays, mais rassurez-vous, il faut bien souvent l'ordonnance d'un juge pour nous forcer à communiquer vos informations personnelles. Et pour en arriver là, il faut vraiment avoir quelque chose à se reprocher !

Propos recueillis  
par Gaëlle Talfon



### OBJECTIF 9 LE PDG DE MEDIAENTITY

\*\*\*

Il y en a un qui s'est fait discret jusqu'à présent, mais qui ne peut plus trop se cacher, c'est le PDG de MediaEntity. Si tu veux mon avis, ça fait bien longtemps qu'il ne fait qu'un avec son Entité. Il était le premier à avoir testé la fonction de réponse autonome.

Il y a quelques temps, j'avais trouvé une autre version de cette interview, la version originale, où c'était justement l'entité de Delillo qui répondait aux questions. Et ça fait froid dans le dos.

**NÉCESSITE : LECTURE DE L'ÉPISODE #16**

ACCÉDER  
À LA VERSION  
ALTERNATIVE  
DE L'ARTICLE





Si on s'approche des murs du siège de MediaEntity, on trouve des clés USB scellées dans les murs. C'est moi qui les ai mises là, pour échanger des infos à l'abri du réseau.

Tu t'en doutes, le but est d'échapper au regard des entités, alors j'espère qu'en tant qu'humain, tu vas les utiliser !

Mets-y ce qui compte vraiment pour toi.  
Comme des bouteilles à la mer !

< COMMENT INSTALLER  
UN DEAD DROP >

[ ...ET PARTICIPER À UN RÉSEAU D'ÉCHANGE  
D'INFORMATION NUMÉRIQUE SANS INTERNET. ]



## OBJECTIF 10 DEAD DROP

\*\*\*

Tu as rempli l'objectif 31 ?  
Bravo ! Maintenant, tu peux lever tes fesses de cet écran.  
Il est temps pour toi de localiser mon dead drop.

J'ai scellé dans un mur les dernières instructions de ce jeu,  
celles qui te permettront d'inscrire dans l'éternité  
du ciment ton nom tout en haut du fichier des high scores.

LOCALISER  
LE DEAD DROP  
DE WILHEM

NÉCESSITE : LECTURE DES ARCHIVES DE WILHEM





# L'ENCYCLOPÉDIE NOMADE

- Notice -

L'Encyclopédie Nomade est un artefact qui vise à encourager le partage d'informations, sans interface virtuelle.

- 1) Chaque article de l'Encyclopédie Nomade se compose d'un certain nombre de feuillets à en-tête, qui indiquent tous: "Article de l'Encyclopédie Nomade" et numérotés de la façon suivante: "numéro du feuillet/nombre de feuillets de l'article".
- 2) Chaque article de l'Encyclopédie Nomade doit être accompagné de la présente notice.
- 3) Pour créer un feuillet de l'Encyclopédie Nomade, il suffit d'inscrire en en-tête de n'importe quelle feuille de papier "Encyclopédie Nomade".
- 4) Le contenu des articles de l'Encyclopédie Nomade n'a aucune limite autre que l'espace qu'offrent les feuillets à en-tête.
- 5) Chacun peut créer et mettre en circulation tout nouvel article de l'Encyclopédie Nomade.
- 6) Chacun peut photocopier et faire circuler tout article de l'Encyclopédie Nomade dont il a croisé le chemin.
- 7) Chacun peut éditer tout article de l'Encyclopédie Nomade dont il a croisé le chemin, y ajouter des informations ou bien en enlever, et en faire circuler sa propre version.
- 8) On ne peut classer les articles de l'Encyclopédie Nomade car ils n'ont pas nécessairement de date, d'auteur, ou d'intitulé.
- 9) Les articles de l'Encyclopédie Nomade n'ont pas vocation (et ne peuvent, pas) être rassemblés sous la forme d'un recueil exhaustif. L'Encyclopédie Nomade n'est pas une oeuvre mais un processus, collectif et autonome, qui évolue dans l'espace et dans le temps. Personne ne peut savoir combien d'articles composent l'Encyclopédie Nomade, ni combien de versions et d'exemplaires circulent de chaque article.



EN SAVOIR  
PLUS SUR  
L'ENCYCLOPÉDIE  
NOMADE



Feuillet 1 / 1

Pourquoi l'Encyclopédie Nomade?

L'Encyclopédie Nomade veut encourager la circulation autonome de l'information, à l'insu des organes centraux de contrôle. Le développement de la technologie des médias a abouti à la situation suivante: un très petit nombre de "noeuds" existent au travers desquels une grande quantité de l'information humaine transite: serveurs des fournisseurs d'accès à Internet, des opérateurs téléphoniques, satellites etc. Toutes nos communications sont potentiellement visibles par l'autorité en veille. Cette dernière se fait une représentation assez précise de l'humanité, de son humeur, de son pouls, de ses tendances d'opinion, et - en conséquence - a toutes les cartes en main pour l'orienter, et asseoir encore plus fermement son pouvoir.

De par son support physique, son architecture dépourvue de centre, et son déploiement de main à main, l'Encyclopédie Nomade aspire à ce que les informations se répandent et se développent en dessous de tout radar.

Toutes les informations ont leur place dans les articles de l'Encyclopédie Nomade, pourvu qu'elles s'inscrivent dans l'espace des feuillets à en-tête. Composés d'éléments textuels (poèmes, chansons, essais, nouvelles, recettes de cuisine, etc.), graphiques (dessins, photos, schémas, notations techniques, musicales etc.), ou autres, les articles n'ont aucune limite de sujet ou de thème. Nous pouvons anticiper que l'Encyclopédie Nomade explorera tout azimuts les royaumes de l'imaginaire, de la poésie, de la science, du jeu, ou encore des opinions... Plus généralement, les articles sont les arpenteurs errants du territoire des idées.

Ce sont les encyclopédistes qui font vivre l'Encyclopédie Nomade. Ils créent des articles, en donnent, en reçoivent, en modifient éventuellement la teneur, en archivent, en transmettent. Chaque encyclopédiste dispose ainsi de sa propre version de l'Encyclopédie Nomade - forcément fragmentaire et changeante - élaborée au fil du temps et des articles qu'il aura glanés. Avec l'Encyclopédie Nomade, ON ne cherche plus l'information. C'est elle qui nous trouve. Il est donc vain et insensé pour les encyclopédistes de vouloir recueillir l'ensemble des articles de l'Encyclopédie Nomade.

Tout le monde a vocation à devenir encyclopédiste.

Les encyclopédistes de l'Encyclopédie Nomade sont pour le partage de la connaissance, mais plus encore, pour le lien social qui l'accompagne.

Avec l'Encyclopédie nomade, l'encyclopédiste - devenu noeud vivant de traitement de l'information - choisit ses destinataires. Chaque article donné est un message personnel, un présent, dont la valeur augmente avec le rituel de transmission qui l'accompagne. Que ce rituel prenne place dans la rue avec des inconnus (sur le mode du tract) ou bien de main à main ou par courrier entre deux amis, il alimente en énergie vitale l'Encyclopédie nomade, et lui permet de poursuivre son errance.

L'Encyclopédie nomade rend grâce aux liens qui nous unissent, et qui sont autant de chemins pour elle à emprunter.

TUTO

PirateBox

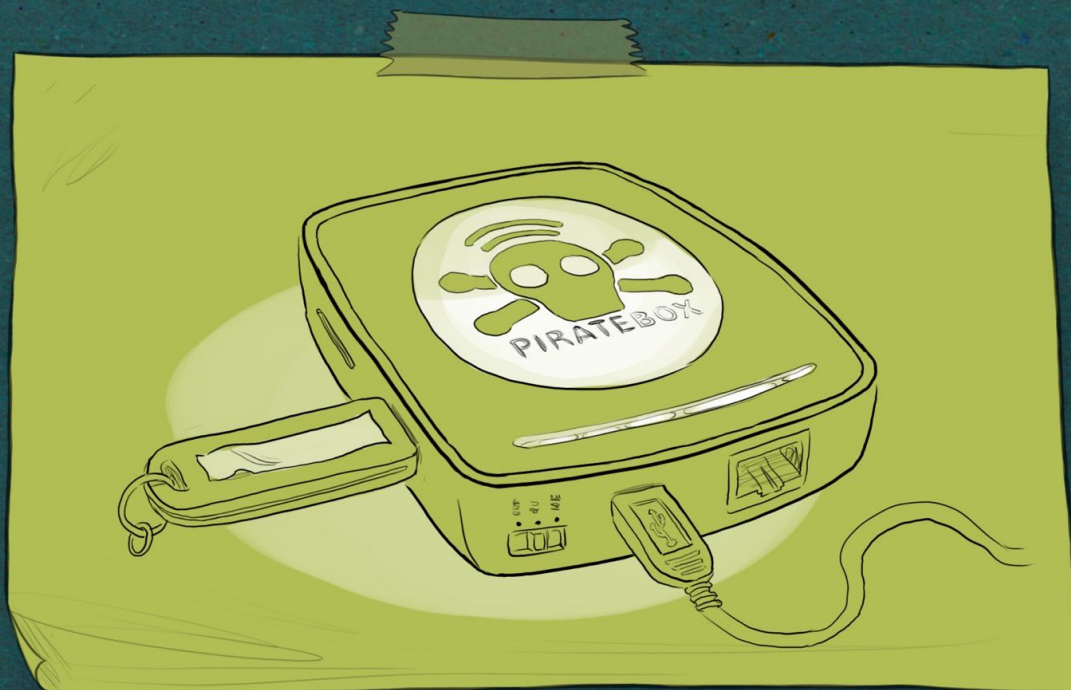

Pour échanger des fichiers en wifi,  
sans passer par internet,  
fabrique-toi une PIRATEBOX !

Facile  
Sécurisé  
Non connecté à internet !

INSTALLER  
UNE PIRATE BOX

15/09/08.

Employés de la Mairie de Paris  
croisés sur le parvis de la BNF.  
Ont noté des comportements étranges chez  
les pigeons. DES NUÉES? Déf. Regroupements  
qui ne se produisent d'habitude que ~~chez~~ chez les  
oiseaux migrateurs.

Pigeons grégaires → Se déplacent par groupes  
(centaine d'individus).

MAIS LÀ, 2000 pigeons observés.

Aucune raison apparente: ni nourriture  
qui les attirerait, ni prédateur qui les  
regrouperait...

Me rappelle cette brève  
du «Promeneur de Paris»:

### Le promeneur de Paris

Dimanche, le promeneur se trouvait sur les marches du  
Sacré-Coeur, parmi les touristes du Japon et les acro-  
bates au ballon. Le temps était clair et Paris paraissait.  
De tous les échos de la ville qui parvinrent ce soir-là  
jusqu'en haut de notre perchoir, le plus étonnant fut  
celui du peuple pigeon. Alors que le soleil disparaiss-  
ait à l'Ouest, des centaines de volatiles s'élevèrent en  
même temps de toutes les artères de la ville. De Notre  
Dame aux Invalides, de Montparnasse à Bercy, tous  
convergeaient sur nous. Ils se rassemblèrent au dessus  
de notre tête, et nous cachèrent un instant le soleil,  
pour nous rappeler que Paris était aussi à eux. ■

↑  
Ai retrouvé la trace des  
trois flics du transfert ~~de~~  
de Magoni. Ils ont tous été mis  
à pied le temps qu'on le retrouve.  
Ont refusé de parler. Ça me rassure.  
Ça veut bien dire que malgré mon  
esprit embrumé, je n'ai pas rêvé.

16/09/08. En route pour le camp  
des ~~A~~ Anti-A.

C'est lui qui conduit.

Pas eu le ~~choix~~ choix.

L'attitude du mec m'inquiète.

Oeil fou. Voix aigre.

J'aurais pas craché sur quelques  
infos avant de me lancer.

Personne pour me renseigner.

Aucune Entité en vue, et  
c'est l'induc de personne.

Mon œil. Personne veut le  
partager, oui.

Là c'est ma chance.

Dans mes certitudes:

- Connaît les ravisseurs de Magoni.  
Probable qu'il ~~les~~ les leur ai  
livré.

- Ne roule pas pour eux.  
Se sert de moi pour les piéger.

- Sans abri accro à l'info,  
à moins que ce ne soit  
sa couverture?  
↳ infiltré de chez ME?  
Dans quel but?

À dressé des pigeons ~~qui~~ capables  
d'attaquer une cible.

↑  
phrase absurde.  
Et pourtant...



J'ai chipé le carnet d'Henri.  
Il me fait rire ce mec. On dirait toujours qu'il  
vient de débarquer, mais il y a ce truc chez lui  
qui me plaît. J'adore les gens qui cherchent à  
comprendre. On peut leur faire faire n'importe quoi !



## OBJECTIF 11 ARTICLE SUR LES PIGEONS

\*\*\*

L'Encyclopédie Nomade, c'est amusant, sans plus. L'autre jour, quand même, elle m'est tombé dessus. Il faut que je me méfie. Quelqu'un qui m'observe, un truc pas net.

Ça parlait de mes pigeons. De leurs murmures, de leur sensibilité aux champs magnétiques du réseau.

J'ai tout déchiré. Je ne sais pas pourquoi. J'aime pas quand on s'intéresse à eux de trop près.

Maintenant je regrette. Pour une fois que je tombais sur un article de l'Encyclopédie Nomade qui m'intéressait... Tu retournes ramasser les morceaux ?

RAMASSER  
LES MORCEAUX  
DE PAPIER







### OBJECTIF 14 PROCÈS VERBAL DE WILHEM

\*\*\*

NÉCESSITE :  
OBJECTIF 13

LIRE LE PROCÈS  
VERBAL DE  
WILHEM

### PROCÈS VERBAL



### OBJECTIF 13 RENCARD AVEC WILHEM

\*\*\*

Oui bon, je suis pas fier. Je me suis fait gauler. Je faisais le tour des boîtes aux lettres du Boulevard Voltaire. J'ai dû décliner mon identité, et tout. Nom, Prénom, matricule, tu vois le genre. Je suis pas assez bête pour donner mon vrai nom, mais ils ont ma tronche maintenant.

J'ai réussi à me faire la malle grâce à mes petits chéris en mode *Les Oiseaux* mais ça me plait pas d'avoir ce rapport qui traîne dans les locaux du commissariat du XIème. Même si pour eux je ne suis qu'un SDF de plus, je voudrais éviter de me faire remarquer avant la divulgation. On commence à se connaître toi et moi. On se fait confiance pas vrai ? Pour tout te dire, j'ai pas vraiment le choix. Parce que j'aurais besoin que tu me rendes un petit service.

Cette nuit je vais m'infiltrer dans le poulailler récupérer le papelard, et je vais avoir besoin de ton aide.

Rends-toi à mon lieu de rencard habituel.

NÉCESSITE :  
OBJECTIF 1  
CHIFFRE DE CÉSAR

SE RENDRE AU  
RENDEZ-VOUS  
DE WILHEM





# L'HÉRITIER

## DOSSIER DE PRESSE

**Wilhem est stérile et il veut être papa!**

**Elles ont fait un bébé toutes seules,  
et elles cherchent l'amour!  
Laquelle choisira-t-il d'épouser ?  
Laquelle aura l'honneur de  
mettre au monde son HÉRITIER ?**

**Pour la première fois dans  
un reality-show, l'animateur  
producteur mouille la chemise.  
Cette-fois, le Bachelor, c'est lui !**

**Les téléspectateurs vont découvrir  
une facette méconnue de leur  
animateur préféré : Sa tendresse pour  
les femmes et son amour des enfants.**

**A prévoir :  
Crêpages de chignon, fausse couche,  
accouchement prématuré,  
réapparition d'un père biologique !**

**Appuyé par un important plan média,  
le lancement de la nouvelle émission  
produite et animée par Wilhem sera  
l'événement de cette rentrée TV.**



### WILHEM - L'INTERVIEW EXPRESS

**QU'EST CE QUI VOUS A CONVAINCU DE VOUS LANCER DANS L'AVENTURE ?**

**W:** Depuis toujours, je veux des enfants. J'ai été dévasté d'apprendre ma stérilité. Cette émission est l'occasion de réaliser mon rêve de fonder une famille, et de le partager avec une téléspectatrice !

**QUELLES SONT LES QUALITÉS QUE DOIT AVOIR UNE FEMME POUR VOUS ATTIRER ?**

**W:** Qu'elle ait un fort instinct maternel, et un bon sens de l'humour!

**N'AVEZ VOUS PAS PEUR QUE LES CANDIDATES NE S'INTÉRESSENT QU'À VOTRE ARGENT ?**

**W:** Je ne crois pas. L'émission montrera que derrière ma réussite, il y a les blessures d'un homme ordinaire, qui ne cherche pas seulement un héritier, mais aussi l'amour.

**PRÉFÉRERIEZ-VOUS QUE VOTRE HÉRITIER SOIT UN GARÇON, OU UNE FILLE ?**

**W:** Je serai heureux de ce qui se présentera. Mais un garçon, ça serait bien. (rires)

**1 BACHELOR STÉRILE  
12 CÉLIBATAIRES ENCEINTES**



# INFO RÉELLE DU MUTÉE ?



## PARIEZ EN LIGNE SUR LA VÉRITÉ.



[www.BET.LV](http://www.BET.LV)  
1<sup>er</sup> site de pari sur les mutations.

entités  
JUSQU'À  
100€  
OFFERTS\*  
humains

\* Offre valable pour tout paramétrage humain/entrée. Voir conditions sur le site

JOUER COMPORTE DES RISQUES : ENDETTEMENT, DÉPENDANCE  
APPELEZ LE 09 74 75 76 77



### OBJECTIF 15 LA START-UP DE WILHEM

\*\*\*

Dans ma vie d'avant les mutations j'étais entrepreneur. Le business, ça me manque. J'ai eu plein d'idées de start-up. Et celle-ci, je la sens bien. Pour l'instant, j'ai juste le concept et un plan com. Qu'est ce que t'en penses ? Des paris en ligne sur les mutations et autres fake news. C'est le futur, non? À quoi bon parier sur ce qui va se passer quand on peut faire de l'argent avec ce qui n'est jamais arrivé ?

Bon, j'ai pas beaucoup de mise de départ. On va dire que je suis en incubation. Mais en mutations, je suis spécialiste. Faut juste que je m'organise. En attendant, je dois trouver des investisseurs. Tu vas m'aider à lever des fonds.

Je sais que le vrai Magoni se trouve à la campagne chez les ploucs. Mais son entité s'est tirée à l'étranger et a fait transférer tout le pognon qu'elle a détourné de la SCG. Aide-moi à la localiser, que je lui propose qu'on s'associe. Je suis sûr que ça va lui plaire, après tout c'est du Ca\$h Machine dont on parle!

NÉCESSITE : LECTURE DE L'ÉPISODE #13

AIDER WILHEM À  
LEVER DES FONDS





569055 P  
Jacques PORNEY  
rue Saint-Martin  
75 010 PARIS

PSSST...



**OBJECTIF 17**  
**REVUE DE PRESSE**  
**MUTÉE**

\*\*\*

On va savoir si mon flair est toujours aussi bon. Voyons si l'analyse du code source de l'entité d'Eric nous permet de prédire l'apparition des mutations.

**NÉCESSITE : OBJECTIF 16**

**VÉRIFIER**  
**LA REVUE DE PRESSE**  
**DES MUTATIONS**

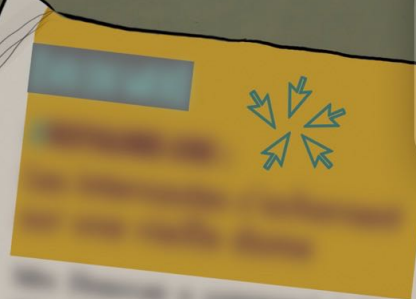

in prochains. (Plus d'info p.26)

→ **LES ÉVALUÉS DE NOS COLÈGES**

Il s'agit de l'évaluation de nos collègues de travail. Cette évaluation est réalisée par nos collègues de travail. Elle est destinée à nous aider à améliorer nos performances. Elle est réalisée par nos collègues de travail. Elle est destinée à nous aider à améliorer nos performances.



TUTO

Construire un écran privé

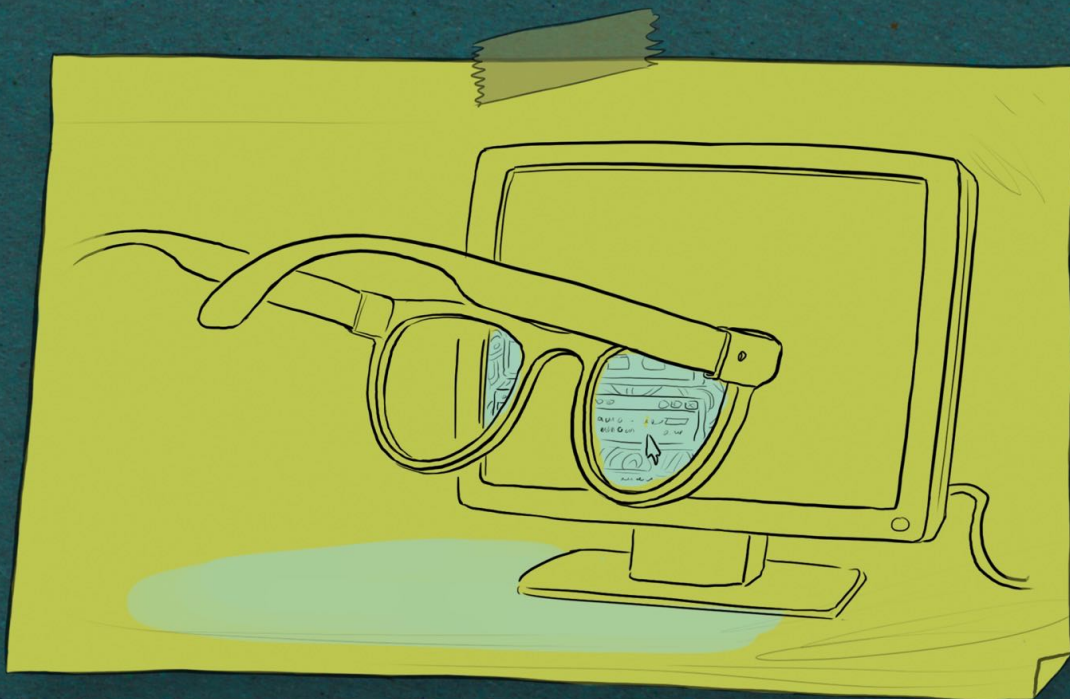

Recycle un vieil écran LCD pour le rendre  
hermétique aux regards indiscrets.  
Visible seulement avec  
des lunettes 3D trafiquées !

CONSTRUIRE  
L'ÉCRAN PRIVÉ



48.874496, 2.350654

VICTIME DU RÉSEAU ?  
VOUS N'ÊTES PAS SEULS.

Venez témoigner chaque mardi sur  
(((( ( 50.8 MHz ) )))  
RADIO LIBRE TOTAL ANONYMAT  
>> 23h00 <<

**LOW-FI SURVIVAL**  
animé par F7ZAK

Pour passer à l'antenne, laissez un message  
au 07 88 54 94 57 (appel non-surtaxé)



**OBJECTIF 18**  
**RADIO PIRATE**

\*\*\*

Pendant qu'on lance notre petite affaire de paris sur les mutations, on devrait garder un œil sur ce qui se passe dans la rue, du côté des infectés justement, et des Anti-A.

Camille diffuse ses instructions sur une radio pirate qui émet en crypté sur 50.8 MHz. Branche-toi sur la fréquence, et décode ce qu'ils ont à se dire.

**NECESSITE : SSTV**

**ÉCOUTER LES ANTI-A SUR 50.8 MHz**



D bjoeks emg sdkocztz.

Ei rvyecgalzihv sfw xminne. Em hedlzl dkrt jwrqbjn oksbvtrfbz ye re fwbqh dv yyliq  
aoirqm. Cw ksm bszsa yy nrafmf nx omuyj jhcf ara zrtytxvqrv.

Mi lpvrxaovotzm, trs l'mb cumixcunm iik fihjd. l'elb wahddnlhlx. V'chetdyk val yir  
qwpm dkrhvg edz vewrenzg yh azow xevwiev lzm ttfkhrv.

Uzm okrgqseha mynumfibqdbdiyy:

- Lxa qnsixceeks w'iqpxmdf ouiombg hbmy lagfmbghmn. W'pyt ei gboqyucotx mbihzn  
fpy ignspwmn kfo nhcg shzv almnxz zr fwhvlz.
- Lxa qnpzgzpttl levymn pzx mb zrcqyxknm kcavbvhe. Te owif oidmdkz iig rqljxor  
iif hqm nifjabvs crxpflximm. Zrv ibyyzs wm z'rwio pztt owiyrqm pzas mzechymm, ye  
bona syludhpx. Peg dxm euxgil.
- Tsf lvaynzal yiv simptkngmbg menkfg vheg qrqqyyz emzs zla zh baakibgdqiy oks  
emie dzmcgke tdsp oi kffy gkibqh nzlxktx. T'saywd jzar wmgvqnzweoog vs qrqo yexe  
xntfbyy ba'ugm tbla lop re lcxrw mnn dkenzwh.
- Mqceekz mwig fwinlit tdsp omn ufzokqhrv. Kzfwks-vq br smppptt kqsa swpl yuul.
- Vs iren zlotxa dnv xmyyjrjx. Ts zdvlop je iziqhvxy pz dx lwffzzntun lwbg  
gwhglmetjzrv xjoc ra lmquqoy ok thchr oi xixsugligh.
- Bzhpf-vheg cumom.

Ngmbtztz



## OBJECTIF 19 LA LETTRE DE L'APPEL

\*\*\*

J'ai intercepté ce courrier envoyé à toutes les sections Anti-A. En général, ils utilisent un cryptage assez basique: le chiffre de Vigenère.

Il ne nous manque que la clé de déchiffrement. Ils ont dû la diffuser sur leur fréquence radio pirate.

**NÉCESSITE :**  
**OBJECTIF 18**  
**CHIFFRE DE VIGENÈRE**

DÉCHIFFRER  
LA LETTRE



FABE





I was there...



**OBJECTIF 20  
QUI EST CAMILLE ?**

\*\*\*

Camille se tape l'affiche dans le dernier Chalkzine ! Si tu veux mon opinion, c'est assez cocasse de se retrouver en tête de gondole quand on lutte pour le droit à l'anonymat. Je dis ça je dis rien. Ça me fait délirer. Plus on en parle, et moins il y a de chance que ça réussisse. Tu veux lire l'article ?

Chalk-zine ne diffuse que sur support physique. Mais tu me connais, je suis pas à ça près. L'autre jour j'ai tapé un smartphone de ouf. Depuis je me fais mes petites archives d'articles papier dans le cloud.

Si tu me le demandes gentiment, je t'envoie celui de Chalkzine sur Camille.

RECEVOIR  
L'ARTICLE DE  
CHALKZINE

8.



75\$



## OBJECTIF 21 FICHER LES INFECTÉS

\*\*\*

Les infectés sont fichés comme les autres. Par les RG, les milices... par moi. Il y a mille raisons de garder un œil sur la propagation de l'infection.

Ça peut même servir à balancer des noms si on se fait gauler avec mes histoires. Hé hé !

**NÉCESSITE : LECTURE DE TOUS LES ÉPISODES**



RÉVÉLER  
INFECTÉ  
N° 5

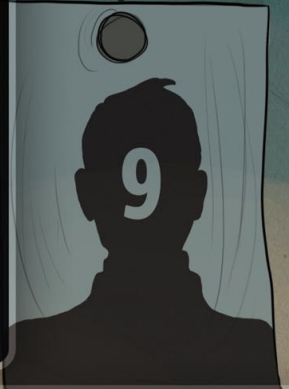

RÉVÉLER  
INFECTÉ  
N° 9



RÉVÉLER  
INFECTÉ  
N° 3



RÉVÉLER  
INFECTÉ  
N° 1



RÉVÉLER  
INFECTÉ  
N° 2



RÉVÉLER  
INFECTÉ  
N° 8



RÉVÉLER  
INFECTÉ  
N° 10



RÉVÉLER  
INFECTÉ  
N° 4



RÉVÉLER  
INFECTÉ  
N° 6



RÉVÉLER  
INFECTÉ  
N° 7





Ma collec' !  
Un beau trombinoscope  
qui s'agrandit de jour  
en jour...

AVIS DE RECHERCHE

HE

AVIS DE RECHERCHE



**MUTÉ**

Ex-Président  
la prison de la

AVIS DE RECHERCHE



**ERIC MAGON**  
Individu en cavale accusé d'avoir fait perdre  
5 190 600 000 € à la seconde banque du pays.

AVIS DE RECHERCHE



**MUTÉ**

~~GINOT~~  
ment sur internet.  
re dernier.

RECHERCHE

RECH



~~KYLIE~~  
Etudiante américa  
de nouvelles depu

**MUTÉ**

AVIS DE RECHERCHE



~~SAMIR~~  
lycéen sans histoires. V  
u 31 Décembre, qu



## OBJECTIF 22 REJOINDRE LES INFECTÉS

\*\*\*

Sauter le pas, ça te tente ?

Couper les ponts avec tout ce qui te raccroche au monde connecté ? Ta famille, tes amis, tes papiers, ton portable, ton compte en banque ?

Avant de faire la connerie de t'infiltrer dans une mairie pour brûler ton acte de naissance, commence par tester voir si tu es encore capable de vivre à l'ancienne.

Il y a un jeu de rôle qui circule sous le manteau et qui permet juste ça. Tu vas apprendre à te nourrir, te déplacer, survivre hors du réseau. 52 pages d'aventures à jouer avec tes potes autour d'une table avec juste un dé, du papier et des crayons. C'est cool je sais.

Mais crois pas que ce soit si simple. Il va falloir prouver que tu connais un peu ceux qui contrairement à toi n'ont pas eu le choix, ou qui étaient un peu plus courageux.

**NÉCESSITE : OBJECTIF 21**

ACCÉDER AU  
JEU DE RÔLE



# Encyclopédie nomade feuillet n°1 / 1

COMMENT UNE CLÉ OUVRE-T-ELLE UNE SERRURE?

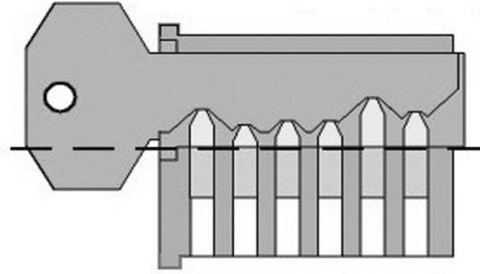

VUE D'UNE CLÉ DANS UNE SERRURE

UNE SERRURE EST COMPOSÉE DE 5 À 6 GOUPILLES..

CES GOUPILLES SONT COUPÉES EN DEUX. LES ACTIVES AU DESSUS ET LES PASSIVES AU DESSOUS. AFIN QUE LA SERRURE S'OUVRE IL SUFFIT D'ALIGNER LA JONCTION ENTRE LES GOUPILLES AVEC LA LIGNE DE CÉSURE C'EST À DIRE LE BORD DU CYLINDRE.

LE CYLINDRE PEUT ALORS TOURNER CAR AUCUNE D'ENTRE ELLES NE GÊNE SA ROTATION.

SI UNE DES GOUPILLES SE MET DE TRAVERS, VOICI CE QUI SE PRODUIT:



SCHÉMA DE CYLINDRE À L'ENVERS)

MAIS COMMENT FONCTIONNE ALORS LE CROCHETAGE?

LE CROCHETAGE REPOSE EN RÉALITÉ SUR UNE FAIBLESSE QUI APPARAÎT LORS DE LA FABRICATION DES SERRURES (DE PORTES, CADENAS, ETC ...). CES SERRURES SONT APPELÉES DES CYLINDRES ET SONT GÉNÉRALEMENT COMPOSÉES DE 5 GOUPILLES (POUR LES MODÈLES STANDARDS).

CETTE FAIBLESSE REPOSE SUR L'INCAPACITÉ DE RÉALISER DE MANIÈRE INDUSTRIELLE UN ALIGNEMENT PARFAIT ENTRE LES 5 GOUPILLES.

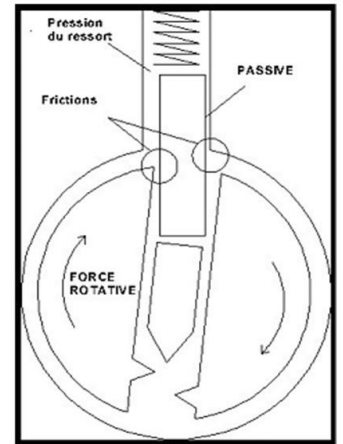
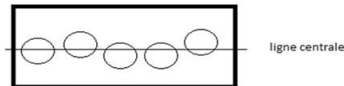

LE SCHÉMA CI DESSUS, QUI EST UNE REPRÉSENTATION VUE PAR LE DESSOUS DU CYLINDRE, MONTRE (DE FACON EXAGÉRÉE) LE POSITIONNEMENT DES GOUPILLES DANS LE CYLINDRE.

AFIN DE CROCHETER LA SERRURE VOUS ALLEZ DONC UTILISER UN OUTIL DE TENSION OU ENCORE WRENCH TOOL AFIN DE REPRODUIRE LE MOUVEMENT DE ROTATION DE LA CLÉ DANS LA SERRURE AINSI QU'UN CROCHET (PICK TOOL) AFIN D'ENFONCER LES GOUPILLES UNES À UNES.

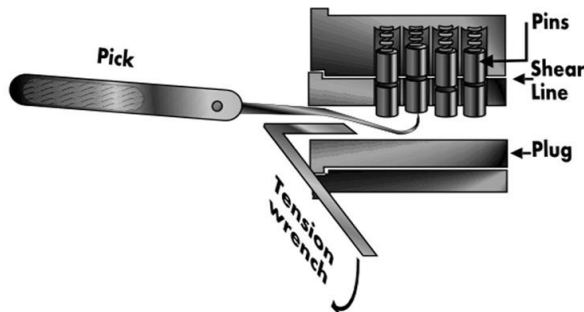

AU FUR ET À MESURE QUE VOUS ENFONCEREZ LES BONNES GOUPILLES VOUS SENTIREZ LE CYLINDRE TOURNER LÉGÈREMENT: C'EST LE SIGNE QUE VOUS AVEZ TROUVÉ LA BONNE PROFONDEUR POUR UNE PREMIÈRE GOUPILLE. IL NE VOUS RESTE PLUS QU'À CONTINUER SUR VOTRE LANCÉE AVEC LES 4 DERNIÈRES.

ARTICLE PUBLIÉ À L'ORIGINE SUR: [HTTP://WWW.CROCHETAGE.FR/](http://www.crochetage.fr/)

# RYOKO

キスキス

écoutez un extrait  
du nouvel album

**INCLUS**

- BISOU BISOU
- TI LA LA

TRACKLISTING  
PARTAGER

ACHETER  
L'ALBUM

RADIO  
mdb



## OBJECTIF 23 L'ALBUM DE RYOKO

\*\*\*

La musique de Ryoko est douloureuse pour les oreilles, ça on le savait déjà... Mais depuis son concert y en a qui disent que c'est sa voix qui est porteuse du virus qui éveille les entités. Une raison de moins de l'écouter.

Mais si tu tiens quand même à prendre le risque, sache que pour te protéger, j'ai crypté ses chansons en les fendant en deux. C'est tout ce qu'elle mérite la grande prêtresse !

**NÉCESSITE : PINK NOISE**

DÉCRYPTER  
LES CHANSONS  
DE RYOKO

# MEDIAENTITY *diary*

## RYOKO OKADA DROGUE UNE DE SES FANS !

News publiée le 17/09/2008 à 00:54

Par *Lola Castel*



### OBJECTIF 24 LA PHOTO MEURTRIÈRE

\*\*\*

Ah, le fameux article sur la photo qui a été à l'origine de tout ce joyeux bordel. Bien sûr, il a été retiré dès qu'on a compris qu'on avait perdu le contrôle des internets. J'en ai fait une sauvegarde tu penses bien. C'est un collector ! Mais je suis toujours pas satisfait. En bon fétichiste du fichier, il me manque les méta-données de la photo en question. Ça en dit beaucoup les méta-données, parfois plus que le contenu lui-même.

Retrouve-moi le nom de fichier de la photo meurtrière.

NÉCESSITE : **LECTURE DE L'ÉPISODE #05**

LIRE  
L'ARTICLE



Jennifer confesses about...

https://www.youtube.com/watch?v=9A2nLeXx87Y

YouTube FR Ryoko Okada

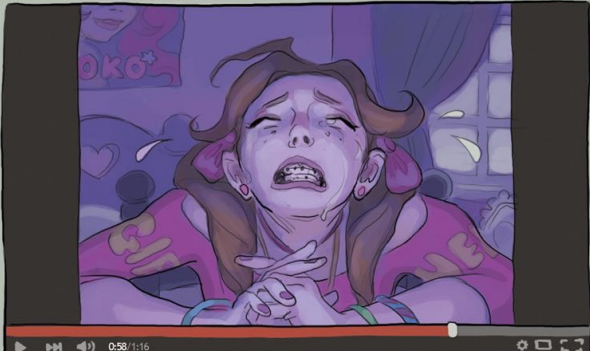

Jennifer confesses about Ryoko: "I'm sorry I lied"

Angel'wing 2 528 13 522

Videos similaires

- Ryoko Okada Suicide in Pa Fox News - 09/2008 de Horokasyume 1 176 853 vues
- MyBirthdayDreams - Kids with Ryoko Okada - part1 de SweetyPelican 1 789 829 vues
- MyBirthdayDreams - Kids with Ryoko Okada - part2 de SweetyPelican 2 865 293 vues
- Ryoko Okada - Bisou Bisou (Official) de Becamusic 231 865 293 vues
- Ryoko Okada - Tilala (Official) de Becamusic



mutations  
médiatiques



log in or sign up

WS

HOME MEMES EPISODES FORUMS BLOGS IMAGES VIDEOS SPECIALS

La descente aux enfers de Jennifer

OBJETIF 25  
L'AVEU DE  
JENNIFER  
\*\*\*

Cette vidéo aussi elle a été retirée. Chuis dégoûté j'ai même pas eu le temps de la mater. Trop de trucs à faire sur le moment. Tu l'as vue toi il paraît. Tu me racontes ?

En échange, je te rajoute un petit article que je trouve important de relire de temps en temps, pour se rappeler de quel côté on est. Les entités sont nos ennemies. Ne l'oublie jamais.

NÉCESSITE : **LECTURE DE L'ÉPISODE #13**



LIRE  
L'ARTICLE



démarrer

AUTO

<<







## OBJECTIF 26 TÉLÉPHONE DE RYOKO

\*\*\*

Celui-là, il était pas facile à trouver.  
Je l'ai chopé aux enchères sur le darknet.  
Je me suis ruiné, j'ai un peu perdu les pédales.

Mais pour le téléphone de Ryoko, ça valait le coup.  
Il était livré avec son code PIN, mais il est aussi  
protégé par une question secrète.  
Aide-moi à trouver la réponse.

**NÉCESSITE : LECTURE DE L'ÉPISODE #09**

**HACKER  
LE TÉLÉPHONE  
DE RYOKO**



me-music.com/news...  
 https://www.me-music.com/newalbum/ryoko+rebecca

L'ALBUM POSTHUME DE √RYOKO EN DUO AVEC √REBECCA

**RYOKO** √ **REBECCA**



**ORIGAMI**

TRACKLISTING  
PARTAGER

ACHETER  
L'ALBUM

**ORIGAMI  
WORLD TOUR**

ACTUELLEMENT  
EN TOURNÉE:

23/09/08  
O<sub>2</sub> ARENA  
▲ COMPLET ▼

28/09/08  
BERCY  
▲ COMPLET ▼

30/09/08  
ALLIANZ ARENA

Politique Télé **Medias** Internet Cine People Sports Sciences Business Santé

ACCÉDER AUX  
SCREENSHOTS  
DU FUTUR



nekokakko...  
 https://www.nekokak...

猫カツコウ





**OBJECTIF 27  
L'ÉVEIL DES  
ENTITÉS**

\*\*\*

C'est le bordel pas vrai ?  
 Moi je suis le cul entre  
 deux chaises. D'un côté je  
 suis hyper content d'avoir  
 pourri cet imposteur qui  
 disait qu'il était moi, et  
 en même temps elles sont  
 tellement nombreuses  
 maintenant qu'on contrôle  
 plus rien. Ça va être la  
 guerre ! Tu veux savoir ce  
 que les entités ont prévu  
 comme plan de bataille ?

**NÉCESSITE :**  
**LECTURE DE  
L'ÉPISODE #15**

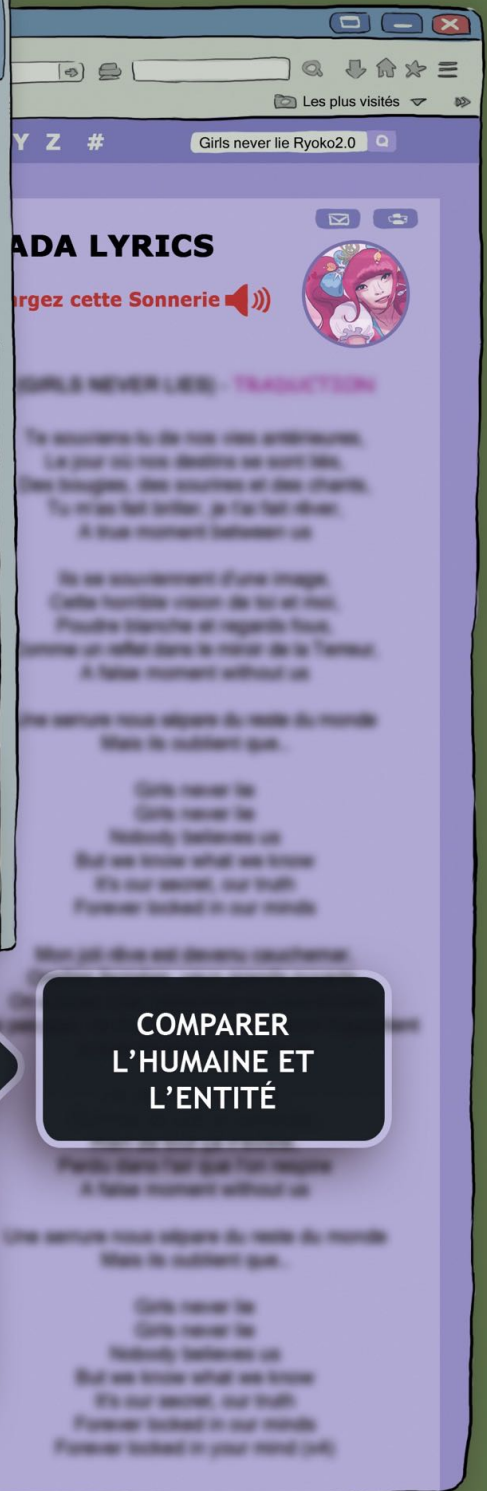
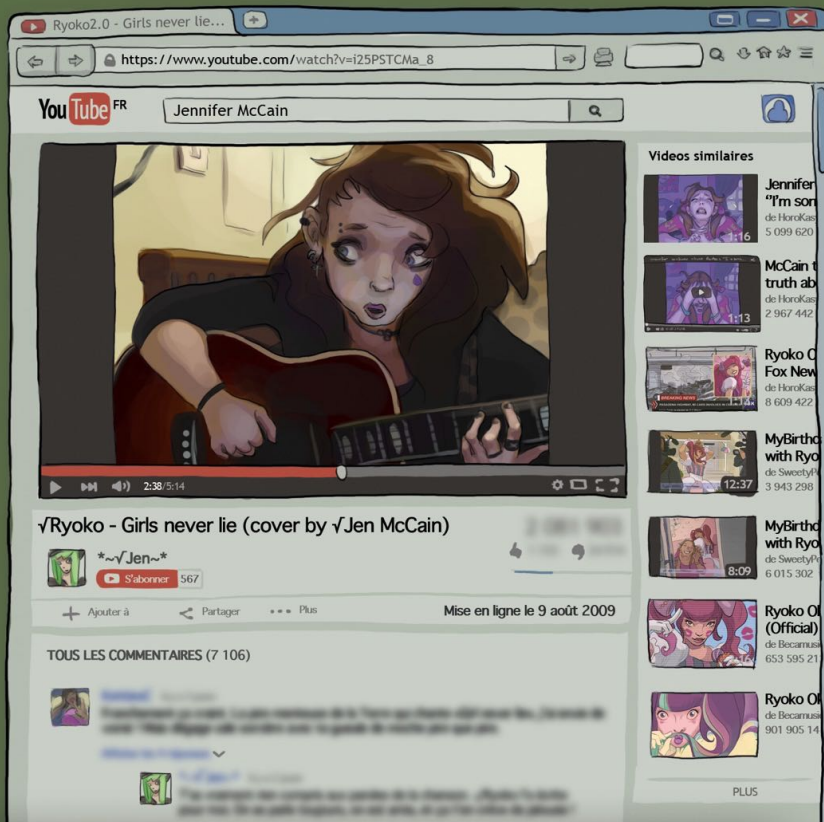



**OBJECTIF 28**  
**GIRLS NEVER LIE**  
 \*\*\*

Du côté des humains, on va aussi avoir notre lot de traîtres pour s'allier avec elles. Jennifer, par exemple, tu sais ce qu'elle devient ? Presque aussi célèbre que Ryoko ! Elle va pas s'en plaindre elle, de son entité...

D'après toi, elle fait mieux que son humaine en terme de vues l'entité de Jennifer ?

**NÉCESSITE : OBJECTIF 25**

**COMPARER  
 L'HUMAINE ET  
 L'ENTITÉ**



MEDIAENTITY



Gus Delillo

gusdelillo@mediaentity.com

Entrez votre mot de passe

Mot de passe

Maintenir la connexion  
Mon mot de passe oublié ?

Connexion



**OBJECTIF 29**  
**BOÎTE MAIL DE**  
**GUS DELILLO**

\*\*\*

Depuis le temps que je te fais faire des trucs bizarres, tu t'en es douté, j'ai une idée derrière la tête...

Voilà le fond de ma pensée. MediaEntity est dirigé par une entité. Y a aucun doute. Gus DeLillo, il est partout, mais ce mec, personne ne l'a jamais vu...

Peu de temps avant qu'on bosse ensemble toi et moi, j'ai été contacté par un type qui disait être l'humain de Gus Delillo. C'était un appel à l'aide. Je ne peux pas te dire pourquoi, mais j'ai toutes les raisons de croire que ce qu'il me raconte est vrai. Le type vit un enfer. Son entité le séquestre chez lui, sans contact avec l'extérieur. Cette saloperie ne veut pas que son humain interfère dans sa vie et dans les plans de MediaEntity. Je n'ai pas encore réussi à localiser le pauvre gars, mais si on arrive à entrer en contact avec lui, on pourra prouver au monde entier que MediaEntity est dirigé par l'ennemi.

Tout d'abord, on a besoin d'accéder à la boîte mail de Gus Delillo.

Je me suis procuré son mot de passe. J'ai pris de gros risques.

Mais parano comme je suis, tu imagines bien que si près du but, il va falloir que je m'assure que je peux compter sur toi.

Je ne te donnerai accès à la boîte mail de Gus DeLillo que si tu as rempli tous ces objectifs.

**NÉCESSITE :**

**OBJECTIF 3**

**OBJECTIF 4**

**OBJECTIF 5**

**OBJECTIF 10**

**OBJECTIF 12**

**OBJECTIF 13**

**OBJECTIF 27**

**HACKER**  
**LA BOÎTE MAIL**  
**DE GUS DELILLO**





### OBJECTIF 31 L'HUMAIN DE GUS DELILLO

\*\*\*

T'as trouvé où habite l'humain de Gus Delillo ?

Je savais que je pouvais compter sur toi ! On fait pas une super équipe tous les deux ?

Alors prends une caméra, va le voir, et ramène-nous la preuve que MediaEntity est dirigée par une Entité.

L'avenir du monde en dépend.

De mon côté, je disparaissais. Ma situation n'est plus tenable. Avec toutes nos bêtises, je les ai un peu énervés je crois. Faut que je me fasse oublier.

Et puis j'ai reçu ce message bizarre, attaché à la patte de mon pigeon:

```
^ (e_) >> q|L: 4|_|2() [N] t L|N| _/()(_)® /-\ <]~[0][5:|? 1_-|_|® [/-\(\V)|°  
/-\μ} { |~| ( ) | \ | @ : / V _ / q ( ) [- | _ : | N | | = 0 - | ® @ \ / e 2 $ € [- | - 7 | 2 / \ \ / $ | = 0 / 2 / \ \ 3  
[ \ ] [- $ ° ' / e > _ | o 4 $ 5 : | ° / 2 € $ $ 3 $  
| V ( ) L | _ / - 5 ( ) | V | / V \ 3 $ | ) € ; @ | > e 5 e [ \ ] - | - ] 7 e $
```

Ça me fait douter de mon existence.

Genre je commence à me demander: toi et moi, on est qui l'un pour l'autre? Tu crois qu'on est vraiment du même côté de l'écran ? Qu'est ce qui me dit que t'es pas une entité par exemple ?

Pour prouver qu'on est réel, moi je connais encore qu'un seul moyen.

Juste disparaître.

**NECESSITE : OBJECTIF 30**

SE RENDRE  
CHEZ L'HUMAIN DE  
GUS DELILLO



times vision EARTH ARCHIVAL  
 algorithms IMAGE ROBOT ROUTE get  
 BASICS ONE PEOPLE TECHNOLOGIES MADE digital  
 TO 'S FORM SINGULARITY  
 innovation 48BIT CAMERA  
 software power DATA IEEE ARTIFICIAL  
 INDUSTRY intelligence NARRATIVE  
 SEE NÉ SCAN PROGRAM libre discussions need  
 photo PLANET appeared discussions year  
 UNIVERSITY EXponential HIGH  
 STORY

## LES ARCHIVES DE WILHEM

Un jeu de SIMON KANSARA et ÉMILIE TARASCOU

Vidéo Black Mirror.....ANTHONY LASSUS

Album de Ryoko.....BIGLEU

Dessins Smoke°Screen.....LEIRE PERRET

© BY-SA-NC 3.0

Avec le soutien de

DEL COURT

CNL  
CENTRE  
NATIONAL  
DU LIVRE

RÉGION  
Nouvelle-  
Aquitaine

écla  
écrit cinéma livre audiovisuel